

| | | | | | | | | | |
|--------------|--------------|------------|-------------|-----------------|--------|--------|--------|---------------|--------|
| ISO 2768-c/v | ±0,4 | ±1 | ±2 | ISO 2768-v | ±3' | ±Z' | ±1' | ±0'30' | ±0'20' |
| ISO 2768-f/m | ±0,2 | ±0,5 | ±1 | ISO 2768-c | ±1'30' | ±1' | ±0'30' | ±0'15' | ±0'10' |
| PROSTE MERE | nad 0,5 do 3 | nad 3 do 6 | nad 6 do 30 | ISO 2768-m/f | ±1' | ±0'30' | ±0'20' | nad 50 do 120 | ±0'5' |
| | | | | KRAJŠE STRANICE | do 10 | do 50 | do 120 | do 400 | do 400 |

| | | | | | | | | | | | | | | | | | | |
|--------|---------|---------|---------|----------|----------|----------|-----------|-----------|-----------|------------|------------|------------|-------------|-------------|-------------|--------------|--------------|--------------|
| ±8 | ±6 | ±4 | ±2,5 | ±2 | ±1,5 | ±1 | ±0,5 | ±0,2 | ±0,1 | ±0,05 | ±0,02 | ±0,01 | ±0,005 | ±0,002 | ±0,001 | ±0,0005 | ±0,0002 | ±0,0001 |
| ±4 | ±3 | ±2 | ±1,2 | ±0,8 | ±0,5 | ±0,3 | ±0,2 | ±0,1 | ±0,05 | ±0,03 | ±0,02 | ±0,01 | ±0,005 | ±0,002 | ±0,001 | ±0,0005 | ±0,0002 | ±0,0001 |
| ±2 | ±1,2 | ±0,8 | ±0,5 | ±0,3 | ±0,2 | ±0,1 | ±0,05 | ±0,03 | ±0,02 | ±0,01 | ±0,005 | ±0,002 | ±0,001 | ±0,0005 | ±0,0002 | ±0,0001 | ±0,00005 | ±0,00002 |
| ±1,2 | ±0,8 | ±0,5 | ±0,3 | ±0,2 | ±0,1 | ±0,05 | ±0,03 | ±0,02 | ±0,01 | ±0,005 | ±0,002 | ±0,001 | ±0,0005 | ±0,0002 | ±0,0001 | ±0,00005 | ±0,00002 | ±0,00001 |
| ±0,8 | ±0,5 | ±0,3 | ±0,2 | ±0,1 | ±0,05 | ±0,03 | ±0,02 | ±0,01 | ±0,005 | ±0,002 | ±0,001 | ±0,0005 | ±0,0002 | ±0,0001 | ±0,00005 | ±0,00002 | ±0,00001 | ±0,000005 |
| ±0,5 | ±0,3 | ±0,2 | ±0,1 | ±0,05 | ±0,03 | ±0,02 | ±0,01 | ±0,005 | ±0,002 | ±0,001 | ±0,0005 | ±0,0002 | ±0,0001 | ±0,00005 | ±0,00002 | ±0,00001 | ±0,000005 | ±0,000002 |
| ±0,3 | ±0,2 | ±0,1 | ±0,05 | ±0,03 | ±0,02 | ±0,01 | ±0,005 | ±0,002 | ±0,001 | ±0,0005 | ±0,0002 | ±0,0001 | ±0,00005 | ±0,00002 | ±0,00001 | ±0,000005 | ±0,000002 | ±0,000001 |
| ±0,2 | ±0,1 | ±0,05 | ±0,03 | ±0,02 | ±0,01 | ±0,005 | ±0,002 | ±0,001 | ±0,0005 | ±0,0002 | ±0,0001 | ±0,00005 | ±0,00002 | ±0,00001 | ±0,000005 | ±0,000002 | ±0,000001 | ±0,0000005 |
| ±0,1 | ±0,05 | ±0,03 | ±0,02 | ±0,01 | ±0,005 | ±0,002 | ±0,001 | ±0,0005 | ±0,0002 | ±0,0001 | ±0,00005 | ±0,00002 | ±0,00001 | ±0,000005 | ±0,000002 | ±0,000001 | ±0,0000005 | ±0,0000002 |
| ±0,05 | ±0,03 | ±0,02 | ±0,01 | ±0,005 | ±0,002 | ±0,001 | ±0,0005 | ±0,0002 | ±0,0001 | ±0,00005 | ±0,00002 | ±0,00001 | ±0,000005 | ±0,000002 | ±0,000001 | ±0,0000005 | ±0,0000002 | ±0,0000001 |
| ±0,03 | ±0,02 | ±0,01 | ±0,005 | ±0,002 | ±0,001 | ±0,0005 | ±0,0002 | ±0,0001 | ±0,00005 | ±0,00002 | ±0,00001 | ±0,000005 | ±0,000002 | ±0,000001 | ±0,0000005 | ±0,0000002 | ±0,0000001 | ±0,00000005 |
| ±0,02 | ±0,01 | ±0,005 | ±0,002 | ±0,001 | ±0,0005 | ±0,0002 | ±0,0001 | ±0,00005 | ±0,00002 | ±0,00001 | ±0,000005 | ±0,000002 | ±0,000001 | ±0,0000005 | ±0,0000002 | ±0,0000001 | ±0,00000005 | ±0,00000002 |
| ±0,01 | ±0,005 | ±0,002 | ±0,001 | ±0,0005 | ±0,0002 | ±0,0001 | ±0,00005 | ±0,00002 | ±0,00001 | ±0,000005 | ±0,000002 | ±0,000001 | ±0,0000005 | ±0,0000002 | ±0,0000001 | ±0,00000005 | ±0,00000002 | ±0,00000001 |
| ±0,005 | ±0,002 | ±0,001 | ±0,0005 | ±0,0002 | ±0,0001 | ±0,00005 | ±0,00002 | ±0,00001 | ±0,000005 | ±0,000002 | ±0,000001 | ±0,0000005 | ±0,0000002 | ±0,0000001 | ±0,00000005 | ±0,00000002 | ±0,00000001 | ±0,000000005 |
| ±0,002 | ±0,001 | ±0,0005 | ±0,0002 | ±0,0001 | ±0,00005 | ±0,00002 | ±0,00001 | ±0,000005 | ±0,000002 | ±0,000001 | ±0,0000005 | ±0,0000002 | ±0,0000001 | ±0,00000005 | ±0,00000002 | ±0,00000001 | ±0,000000005 | ±0,000000002 |
| ±0,001 | ±0,0005 | ±0,0002 | ±0,0001 | ±0,00005 | ±0,00002 | ±0,00001 | ±0,000005 | ±0,000002 | ±0,000001 | ±0,0000005 | ±0,0000002 | ±0,0000001 | ±0,00000005 | ±0,00000002 | ±0,00000001 | ±0,000000005 | ±0,000000002 | ±0,000000001 |

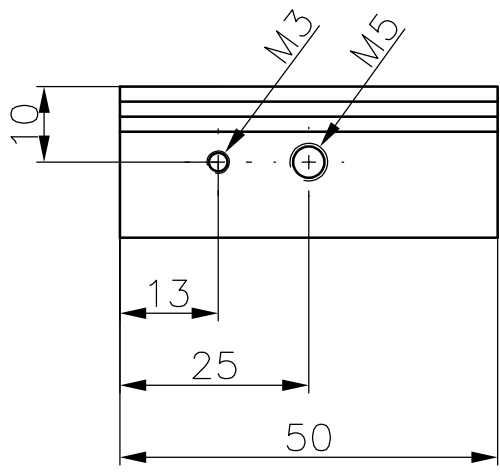
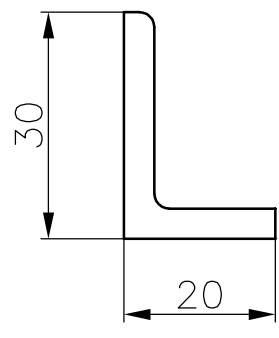
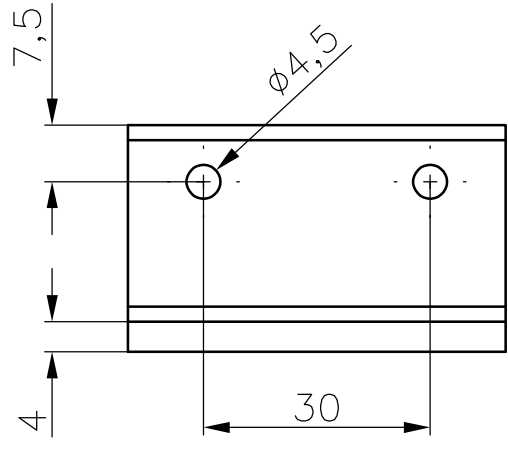

Izdelano iz DIN 1028.

| | | | | | | |
|---|-----------------------------|---|---------------------|------------------------|-------------|-----------------|
| Projekcije: | Stanje robov po: ISO 2768-c | Stopnja točnosti prostih mer in oblik: ISO 2768-c | Površine v [μm] po: | Merilo: 1:1 | Pozicija: 5 | Masa: 0,070 kg |
| ISO 128 | ±0,3 / -0,3 | | | Material: S235 | | |
| Splošni principi toleriranja: | | Datum | Ime | Naziv in mere: | | |
| Geometrijske tolerance po: | | Risal | T. Skalar | Spodnji nosilec-vzorec | | |
| | | Kontr. | | 50x30x20 | | |
| | | K.std. | | | | |
| Univerza v Ljubljani Fakulteta za strojništvo | | | Št. risbe: | 1-05 | | |
| Ozn. | Sprememba | Datum | Ime | Datoteka: | | Str./Strani 6/9 |
| | | | | | | Format: A4 |